



ПРИВРЕДНО ДРУШТВО ЗА ГЕОЛОШКА ИСТРАЖИВАЊА
И ПРОЈЕКТОВАЊЕ
„ГЕОРАД“ д.о.о. - ДРМНО
Цара Лазара бб; 12208 Дрмно;
Матични број: 17577719
ПИБ: 103406127

КОНКУРСНА ДОКУМЕНТАЦИЈА

ЗА

Набавку добара у редовном поступку

“Набавка резервних делова за бушаће гарнитуре ВА 500“

Набавка бр. 061/2020

Април 2020. године

	Датум и време
Крајњи рок за достављање понуде	14.05.2020 године, до 11:00 часова
Јавно отварање	14.05.2020 године, у 11:15 часова

Набавка се спороводи у складу са Правилником о уређивању поступка набавки у ПД Георад доо бр.337/2018 од 18.01.2018 , на основу Мишљења Министарства рударства и енергетике, број 011-00-00150/2017-02 од 9.11.2017. године и Мишљења Управе за јавне набавке РС бр. 011-00-387/17 од 14.12.2017. године ПД "Георад" д.о.о. Дрмно није наручилац у смислу члана 2 Закона о јавним набавкама ("Службени гласник РС" број 124/2012, 14/2015 и 68/2015) и није у обавези да спороводи поступке јавних набавки.

На основу Правилника о уређивању поступка набавки у ПД Георад доо, Дрмно, члана 45. и 60, Одлуке о покретању поступка за набавку бр. 3533 Н061/2020 од 03.04.2020. год. и Решења о образовању комисије за набавку бр. 3535 Н061/2020 од 03.04.2020. год. припремљена је:

КОНКУРСНА ДОКУМЕНТАЦИЈА

за набавку добара у редовном поступку – „Набавка резервних делова за бушаће гарнитуре БА500“
Н бр. 061/2020

Конкурсна документација садржи:

Поглавље	Назив поглавља
I	Општи подаци о набавци
II	Подаци о предмету набавке
III	Врста, техничке карактеристике, квалитет, количина и опис добара, рок и место испоруке добара
IV	Услови за учешће у поступку набавке из чл.61 Правилника о уређивању поступка набавки у ПД Георад доо, Дрмно и упутство како се доказује испуњеност тих услова
V	Упутство понуђачима како да сачине понуду
VI	Модели меничних писама
VII	Образац понуде и образац структуре цене
VIII	Модел Уговора
IX	Изјаве

Укупан број страна: 30

I ОПШТИ ПОДАЦИ О НАБАВЦИ

1. Подаци о наручиоцу:

Наручилац: Привредно друштво за геолошка истраживања и пројектовање „Георад“ доо, Дрмно

Адреса: Цара Лазара бб, 12 208 Дрмно, Република Србија

Интернет страница: www.georad.rs

2. Врста поступка:

Набавка се спроводи у редовном поступку набавке у складу са чл.45 Правилника о уређивању поступка набавки у ПД Георад доо бр.337/2018 од 18.01.2018 и Планом набавки за 2020 год. ПД Георад доо Дрмно

3. Предмет набавке је: Набавка добара -- **Набавка резервних делова за бушаће гарнитуре БА500**, ОРН- 34320000-6 Механички резервни делови осим мотора и делова мотора.

4. Поступак набавке спроводи се ради закључења Уговора

5. Контакт

Душан Пантић, дипл.екон е-маил: dusan.pantic@georad.rs

II ПОДАЦИ О ПРЕДМЕТУ НАБАВКЕ

1. Предмет набавке

Предмет набавке бр. 061/2020 су добра - Набавка резервних делова за бушаће гарнитуре БА 500, ОРН – 34320000-6 Резервни делови осим мотора и делова мотора, у складу са захтевима из техничке спецификације.

2. Партије

Набавка није обликована по партијама

III ВРСТА, ТЕХНИЧКЕ КАРАКТЕРИСТИКЕ, КВАЛИТЕТ, КОЛИЧИНА И ОПИС ДОБАРА, РОК И МЕСТО ИСПОРУКЕ ДОБАРА

1. Техничке карактеристике

СПЕЦИФИКАЦИЈА ОБАВЕЗНИХ ТЕХНИЧКИХ КАРАКТЕРИСТИКА

Предмет набавке: Резервни делови за бушаће гарнитуре БА500

1. Редуктор са витлом
2. Кућиште главе алуминијумско
3. Кућиште главе челично
4. Вретено

Цртеж бр.1 за позицију 1.

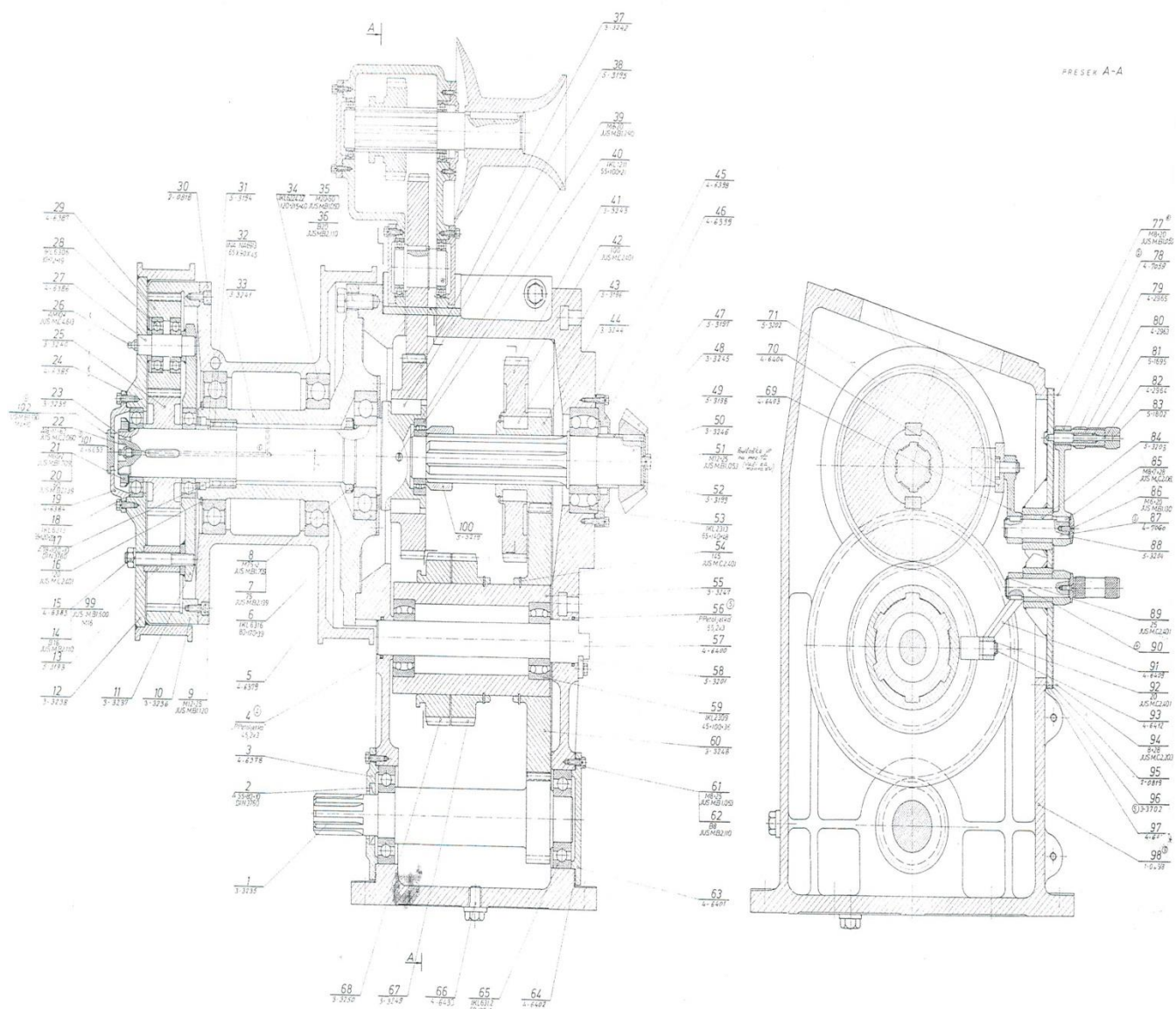

IV УСЛОВИ ЗА УЧЕШЋЕ У ПОСТУПКУ НАБАВКЕ И УПУТСТВО КАКО СЕ ДОКАЗУЈЕ ИСПУЊЕНОСТ ТИХ УСЛОВА

1. УСЛОВИ ЗА УЧЕШЋЕ У ПОСТУПКУ НАБАВКЕ

ОБАВЕЗНО: Уз понуду од документације обавезно доставити

(финансијски капацитет)

Да у последњих шест месеци пре дана објављивања позива за подношење понуда на интернет страници наручиоца није био неликвидан. (у изјави на меморандуму навести адресу сајта на којој је јавно доступна информација у вези са захтеваним финанс. капацитетом)

Доказ:

1. Изјава на меморандуму

2. УПУТСТВО КАКО СЕ ДОКАЗУЈЕ ИСПУЊЕНОСТ УСЛОВА

Испуњеност **услова** за учешће у поступку предметне набавке, у складу са Правилником о уређивању поступка набавки у ПД Георад доо, понуђач **доказује достављањем Изјаве (Образац изјаве понуђача, дат је у поглављу IV одељак 3.)**, којом под пуном материјалном и кривичном одговорношћу потврђује да испуњава услове за учешће у поступку набавке, дефинисане овом конкурсном документацијом.

Изјава мора да буде потписана од стране овлашћеног лица понуђача и оверена печатом. Уколико Изјаву потписује лице које није уписано у регистар као лице овлашћено за заступање, потребно је уз понуду доставити овлашћење за потписивање.

Доказе за које наручилац посебно захтева одрђену документацију при подношењу понуде и то дефинише у поглављу IV одељак 1, као „ОБАВЕЗНО“, понуђач обавезно доставља уз понуду, као њен саставни део.

Уколико понуду подноси група понуђача, Изјава мора бити потписана од стране овлашћеног лица сваког понуђача из групе понуђача и оверена печатом.

Наручилац може пре доношења одлуке о додели уговора да тражи од понуђача, чија је понуда оцењена као најповољнија, да достави на увид оригинал или оверену копију свих или појединих доказа о испуњености услова.

Ако понуђач у остављеном примереном року, који не може бити краћи од 5 дана, не достави на увид оригинал или оверену копију тражених доказа, наручилац ће његову понуду одбити као неприхватљиву.

Понуђач није дужан да доставља на увид доказе који су јавно доступни на интернет страницама надлежних органа.

Понуђач је дужан да без одлагања писмено обавести наручиоца о било којој промени у вези са испуњеношћу услова из поступка набавке, која наступи до доношења одлуке и закључења Оквирног споразума, односно током важења уговора о набавци и да је документује на прописани начин.

3. ОБРАЗАЦ ИЗЈАВЕ О ИСПУЊАВАЊУ УСЛОВА

ИЗЈАВА ПОНУЂАЧА О ИСПУЊАВАЊУ УСЛОВА У ПОСТУПКУ НАБАВКЕ МАЛЕ ВРЕДНОСТИ

У складу са чланом 62. Правилника о уређивању набавки у ПД Георад доо, под пуном материјалном и кривичном одговорношћу, као заступник понуђача, дајем следећу

ИЗЈАВУ

Понуђач _____ у поступку набавке добара „Набавка резервних делова за бушаће гарнитуре БА500“ број Н 061/2020, испуњава све услове дефинисане конкурсном документацијом за предметну набавку, захтеване у складу са чл.61. Правилника о уређивању набавки у ПД Георад доо ,

Место: _____

Датум: _____

М.П.

Понуђач:

Напомена: Уколико понуду подноси група понуђача, Изјава мора бити потписана од стране овлашћеног лица сваког понуђача из групе понуђача и оверена печатом. Ова изјава не покрива документацију из одељка IV под назнаком ОБАВЕЗНО чије достављање наручилац захтева уз понуду.

V УПУТСТВО ПОНУЂАЧИМА КАКО ДА САЧИНЕ ПОНУДУ

1. ПОДАЦИ О ЈЕЗИКУ НА КОЈЕМ ПОНУДА МОРА ДА БУДЕ САСТАВЉЕНА

Понуда мора бити сачињена на српском језику.

Сва документа у понуди морају бити на српском језику.

Уколико је документ на страном језику, мора бити преведен на српски језик и оверен од стране овлашћеног судског тумача.

2. НАЧИН НА КОЈИ ПОНУДА МОРА ДА БУДЕ САЧИЊЕНА

Понуђач понуду подноси непосредно или путем поште у затвореној коверти или кутији, затворену на начин да се приликом отварања понуда може са сигурношћу утврдити да се први пут отвара.

На полеђини коверте или на кутији навести назив и адресу понуђача.

У случају да понуду подноси група понуђача, на коверти је потребно назначити да се ради о групи понуђача и навести називе и адресу свих учесника у заједничкој понуди.

Понуду доставити на адресу: ПД „ГЕОРАД“ д.о.о., Цара Лазара бб, 12 208 Дрмно, са назнаком: „Понуда за набавку добара Н 061/2020 – Набавка резервних делова за бушаће гарнитуре БА500“ до 14.05.2020. године до 11.00 часова.

Наручилац ће, по пријему одређене понуде, на коверти, односно кутији у којој се понуда налази, обележити време пријема и евидентирати број и датум понуде према редоследу приспећа.

Понуда коју наручилац није примио у року одређеном за подношење понуда, односно која је примљена по истеку дана и сата до којег се могу понуде подносити, сматраће се **неблаговременом.**

Исправка грешке у поднетој понуди

Уколико понуђач начини грешку у попуњавању, дужан је да исту избели и правилно попуни, а место начињене грешке дужан је да потпише и овери печатом.

Наручилац може уз сагласност Понуђача да изврши исправке рачунских грешака из Понуде уочених приликом стручне оцене понуда, узимајући као релевантну јединичну цену.

3. ОБАВЕЗНА САДРЖИНА ПОНУДЕ

Понуђачи достављају понуде у складу са конкурсном документацијом и захтеваним условима Наручиоца

- **Изјава понуђача о испуњавању услова у поступку набавке**
- **Образац понуде – општи подаци о понуђачу (образац бр. 1)**
- **Образац о учеснику у заједничкој понуди (образац бр.2) *опционо**
- **Образац понуде (образац бр. 3)**
- **Образац структуре цена са упутством како да се понуди (образац бр. 4)**
- **Модел уговора (потписан и оверен)**
- **Образац изјаве о независној понуди (образац 5)**
- **Образац изјаве понуђача да може понудити и у захтеваном року испоручити предмет набавке (образац бр. 6)**
- **Образац изјаве понуђача да је упознат са одредбама из правилника оуређивању поступка набавки у ПД Георад доо (образац бр.7)**
- **Изјава понуђача о поштовању прописа (образац бр.8)**
- **Копије свих доказа тражених у поглављу бр . IV , одељак бр. 1**
- **Остале обрасце и изјаве из Конкурсне документације, ако су тражени у конкурсној документацији и ако је њихово достављање одређено као обавеза.**

- **Напомена:**
- **Сви наведени докази морају бити потписани од стране законског заступника**
- **Приликом сачињавања понуде употреба печата није обавезна у складу са Законом о привредним друштвима, Законом о изменама и допунама Закона о привредним друштвима („Сл. гласник РС”, бр. 36/2011, 99/2011, 83/2014 – др. закон, 5/2015, 44/2018 и 95/2018)**

4. ПОНУДА СА ВАРИЈАНТАМА

Подношење понуде са варијантама није дозвољено.

5. НАЧИН ИЗМЕНЕ, ДОПУНЕ И ОПОЗИВА ПОНУДЕ

У року за подношење понуде понуђач може да измени, допуни или опозове своју понуду на начин који је одређен за подношење понуде.

Понуђач је дужан да јасно назначи који део понуде мења односно која документа накнадно доставља.

Измену, допуну или опозив понуде треба доставити на адресу: ПД „Георад“ д.о.о., Цара Лазара бб, 12 208 Дрмно, са назнаком:

„Имена понуде за набавку бр. _____/2020- НЕ ОТВАРАТИ” или

„Допуна понуде за набавку бр. _____/2020 - НЕ ОТВАРАТИ” или

„Опозив понуде за набавку бр. _____/2020 - НЕ ОТВАРАТИ” или

„Имена и допуна понуде за набавку бр. _____/2020 - НЕ ОТВАРАТИ”.

На полеђини коверте или на кутији навести назив и адресу понуђача. У случају да понуду подноси група понуђача, на коверти је потребно назначити да се ради о групи понуђача и навести називе и адресу свих учесника у заједничкој понуди.

По истеку рока за подношење понуда понуђач не може да повуче нити да мења своју понуду. **Неблаговременом ће се сматрати понуда која није примљена од стране наручиоца до назначеног датума и часа.** Понуђач може да поднесе само једну понуду.

6. УЧЕСТВОВАЊЕ У ЗАЈЕДНИЧКОЈ ПОНУДИ

Понуђач може да поднесе само једну понуду.

Понуђач који је самостално поднео понуду не може истовремено да учествује у заједничкој понуди, нити исто лице може учествовати у више заједничких понуда.

У Обрасцу понуде (поглавље VII), понуђач наводи на који начин подноси понуду, односно да ли подноси понуду самостално, или као заједничку понуду.

7. ЗАЈЕДНИЧКА ПОНУДА

Понуду може поднети група понуђача.

Сви понуђачи из групе, услове испуњавају заједно, осим ако наручилац из оправданих разлога није одредио другачије.

Сасатавни део заједничке понуде је споразум којим се понуђачи из групе међусобно и према наручиоцу обавезују на извршење предметне набавке, а који садржи податке:

- члану групе који ће бити носилац посла, односно који ће поднети понуду и који ће заступати групу понуђача пред наручиоцем,
- опис послова сваког од понуђача из групе понуђача у извршењу Оквирног споразума. Понуђачи који поднесу заједничку понуду одговарају неограничено солидарно према наручиоцу.

Задруга може поднети понуду самостално, у своје име, а за рачун задругара или заједничку понуду у име задругара.

Ако задруга подноси понуду у своје име за обавезе из поступка набавке и уговора о набавци одговара задруга и задругари у складу са законским прописима.

Ако задруга подноси заједничку понуду у име задругара за обавезе из поступка набавке и уговора о набавци неограничено солидарно одговарају задругари.

8. ТРОШКОВИ ПРИПРЕМЕ ПОНУДЕ

Трошкове припреме и подношења понуде сноси искључиво понуђач и не може тражити од наручиоца накнаду трошкова.

9. НАЧИН И УСЛОВИ ПЛАЋАЊА, ГАРАНТНИ РОК, КАО И ДРУГЕ ОКОЛНОСТИ ОД КОЈИХ ЗАВИСИ ПРИХВАТЉИВОСТ ПОНУДЕ

9.1. Захтеви у погледу начина, рока и услова плаћања.

Плаћање се врши уплатом на рачун понуђача.

Рок плаћања је до 45 дана од службеног пријема исправне фактуре.

Понуђачу није дозвољено да захтева аванс.

9.2. Захтев у погледу рока и начина испоруке добара

Рок, начин испоруке и рекламација :

- испорука предмета набавке вршиће се у року до 30 календарских дана од дана достављања наруџбенице.

Провера квантитета испоручених предмета набавке вршиће се приликом испоруке

Утврђивање квалитета и квантитета при испоруци предмета набавке утврђиваће овлашћена лица Наручиоца.

Провера квалитета испорученог предмета набавке вршиће се при испоруци тј.упоређиваће се да ли је испоручени предмет набавке идентичан са понуђеним

Уколико овлашћено лице Наручиоца при испоруци утврди да квалитет испорученог предмета набавке не одговара понуђеном такав предмет набавке Наручилац ће вратити понуђачу коме је додељен уговор (неће га складиштити) о његовом трошку.

Свако враћање неодговарајућег предмета набавке констатоваће се записнички као рекламација квалитета.

Уколико Комисија Наручиоца при испоруци утврди да испоручено добро не одговара понуђеном, а Добављач не изврши замену рекламираног добара у предвиђеном року, Наручилац задржава право да уз активацију средства финансијског обезбеђења за добро извршење посла, раскине уговор и исти закључи са првим следећим понуђачем на ранг листи прихватљивих понуда, како би обезбедио несметано функционисање.

Добављач је потписивањем овог Уговора са овом могућношћу унапред упознат и прихвата је, те се одриче постављања било каквог одштетног захтева према Наручиоцу.

Место испоруке:

франко Магацин ПД „ГЕОРАД“ ДОО, Цара Лазара бб, 12208 Дрмно

НАПОМЕНА: *Добављач је у обавези да благовремено обавести наручиоца о приспећу испоруке.*

9.3. Захтев у погледу рока важења понуде

Рок важења понуде не може бити краћи од **60** дана од дана отварања понуда.

У случају истека рока важења понуде, наручилац је дужан да у писаном облику затражи од понуђача продужење рока важења понуде.

Понуђач који прихвати захтев за продужење рока важења понуде не може мењати понуду.

10. ВАЛУТА И НАЧИН НА КОЈИ МОРА ДА БУДЕ НАВЕДЕНА И ИЗРАЖЕНА ЦЕНА У ПОНУДИ

Цена мора бити исказана у динарима, са и без пореза на додату вредност, са урачунатим свим трошковима које понуђач има у реализацији предметне набавке, с тим да ће се за оцену понуде узимати у обзир цена без пореза на додату вредност .

У цену су урачунати сви пратећи трошкови.

Цена исказана у понуди је фиксна и не може се мењати.

Ако је у понуди исказана неубичајено ниска цена, наручилац задржава право да од понуђача ,писаним путем, пре закључивања Уговора још једном затражи појашњење структуре понуђене цене.

11. СРЕДСТВА ФИНАНСИЈСКОГ ОБЕЗБЕЂЕЊА

Меница за добро извршење посла

Понуђач којем буде додељен уговор, дужан је да приликом потписивања уговора, на име средства финансијског обезбеђења, достави уредно потписану и регистровану сопствену бланко меницу, без жираната у корист Наручиоца, са меничним овлашћењем за попуњување висини од 10% од укупне вредности уговора, са клаузулом „без протеста“ и „по виђењу“ на име доброг извршења посла, картон депонованих потписа и ОП образац (лице овлашћено за заступање понуђача). Меница мора бити евидентирана у Регистру меница и овлашћења Народне банке Србије. Меница мора бити оверена печатом и потписана од стране лица овлашћеног за заступање, а уз исту мора бити достављено попуњено и оверено менично овлашћење – писмо, са назначеним износом од 10% од укупне вредности уговора. Уз меницу мора бити достављена копија картона депонованих потписа који је издатог од стране пословне банке коју понуђач наводи у меничном овлашћењу – писму, и ОП образац (лице овлашћено за заступање понуђача). Меница за добро извршење посла мора да важи још 30 (тридесет) дана дуже од дана важења уговора. Овлашћење за попуњавање менице мора бити потписано и оверено, сагласно Закону о платном промету („Службени лист СРЈ“, бр. 3/02 и 5/03 и „Службени гласник РС“, бр. 43/04 и 62/06, 111/09 и 31/11). Уколико изабрани понуђач не достави тражено средство обезбеђења, уговор неће ступити на снагу.

Меница за отклањање грешака у гарантном року

Понуђач се обавезује да ће у тренутку испоруке предмета набавке предати сопствену бланко меницу, која мора бити евидентирана у Регистру меница и овлашћења Народне банке Србије. Меница мора бити оверена печатом потписана од стране овлашћеног лица за заступање, а уз исту мора бити достављено менично писмо-овлашћење, са назначеним износом од **5% од укупне вредности понуде без ПДВ-а**, и клаузулама: безусловна и платива на први позив. Уз меницу мора бити достављена копија картона депонованих потписа који је издат од стране пословне банке коју понуђач наводи у меничном овлашћењу. Рок важења меница мора бити дужи 5 дана од гарантног рока . Наручилац ће уновчити меницу уколико понуђач не изврши отклањање грешака у гарантном року.

12. ЗАШТИТА ПОВЕРЉИВОСТИ ПОДАТАКА КОЈЕ НАРУЧИЛАЦ СТАВЉА ПОНУЂАЧИМА НА РАСПОЛАГАЊЕ

Предметна набавка не садржи поверљиве информације које наручилац ставља на располагање.

Подаци које понуђач оправдано значи као поверљиве биће коришћени само за намену позива и неће бити доступни ником изван круга лица која буду укључена у поступак набавке. Ови подаци неће бити објављени приликом отварања понуда, нити у наставку поступка или касније.

Као поверљива понуђач може означити документа која садрже личне податке, а која не садржи ни један јавни регистар или која на други начин нису доступна, ако и пословне податке који су прописима или интерним актима понуђача означени као поверљиви.

Наручилац ће као поверљива третирати она документа која у десном горњем углу великим словима имају исписану реч „ПОВЕРЉИВО“.

Наручилац не одговара за поверљивост података који нису означени на горе наведен начин. Ако се као поверљиви означе подаци који не одговарају горе наведеним условима, наручилац ће позвати понуђача да уклони ознаку поверљивости. Понуђач ће то учинити тако што ће његов представник изнад ознаке поверљивости написати „ОПОЗИВ“, уписати датум, време и потписати се.

Ако понуђач у року који одреди наручилац не опозове поверљивост документа, наручилац ће третирати ову понуду као понуду без поверљивих података.

Неће се сматрати поверљивим цена и остали подаци из понуде који су од значаја за примену елемената критеријума и рангирање понуде.

13. ДОДАТНЕ ИНФОРМАЦИЈЕ ИЛИ ПОЈАШЊЕЊА У ВЕЗИ СА ПРИПРЕМАЊЕМ ПОНУДЕ

Заинтересовано лице може, у писаном облику путем поште на адресу наручиоца: **ПД Георад доо , Цара Лазара бб, 12 208 Дрмно**, а што се тиче електронске поште на е-mail: **dusan.pantic@georad.rs**, или факсом на број: **012/246-095** сваког радног дана од 10 до 14 часова тражити од наручиоца додатне информације или појашњења у вези са припремањем понуде, при чему може да укаже наручиоцу и на евентуално уочене недостатке и неправилности у конкурсној документацији, најкасније пет дана пре истека рока за подношење понуде (чл.66. Правилника)

Наручилац је дужан да у року од три дана од дана пријема захтева, одговор објави на својој интернет страници.

Ако комисија измени или допуни конкурсну документацију 5 или мање дана пре истека рока за подношење понуда, дужна је да продужи рок за подношење понуда и објави обавештење о продужењу рока за подношење понуда као и да обавести све потенцијалне понуђаче којима је упутила позив за подношење понуда и свим заинтересованим лицима која су упутила захтеве за додатним информацијама и која су указала на евентуалне недостатке у конкурсној документацији.

По истеку рока предвиђеног за подношење понуда наручилац не може да мења нити да допуњује конкурсну документацију.

Тражење додатних информација или појашњења у вези са припремањем понуде телефоном није дозвољено.

Комуникација у поступку набавке врши се искључиво на начин одређен чланом 10. и чланом 66. Правилника о ближе уређењу поступка набавки у ПД Георад доо, Дрмно.

14. ДОДАТНА ОБЈАШЊЕЊА ОД ПОНУЂАЧА ПОСЛЕ ОТВАРАЊА ПОНУДА И КОНТРОЛА КОД ПОНУЂАЧА ОДНОСНО УЧЕСНИКА У ЗАЈЕДНИЧКОЈ ПОНУДИ

После отварања понуда наручилац може приликом стручне оцене понуда да у писаном облику захтева од понуђача додатна објашњења која ће му помоћи при прегледу, вредновању и упоређивању понуда, а може да врши контролу (увид) код понуђача, односно учесника у заједничкој понуди.

Уколико наручилац оцени да су потребна додатна објашњења или је потребно извршити контролу (увид) код понуђача, наручилац ће понуђачу оставити примерени рок да поступи по позиву наручиоца, односно да омогући наручиоцу контролу (увид) код понуђача.

Наручилац може уз сагласност понуђача да изврши исправке рачунских грешака уочених приликом разматрања понуде по окончаном поступку отварања.

У случају разлике између јединичне и укупне цене, меродавна је јединична цена.

Ако се понуђач не сагласи са исправком рачунских грешака, наручилац ће његову понуду одбити као неприхватљиву.

15. ВРСТА КРИТЕРИЈУМА ЗА ДОДЕЛУ УГОВОРА, ЕЛЕМЕНТИ КРИТЕРИЈУМА НА ОСНОВУ КОЈИХ СЕ ДОДЕЉУЈЕ УГОВОР

Избор најповољније понуде ће се извршити применом критеријума „Најнижа понуђена цена“.

16. ЕЛЕМЕНТИ КРИТЕРИЈУМА НА ОСНОВУ КОЈИХ ЋЕ НАРУЧИЛАЦ ИЗВРШИТИ ДОДЕЛУ УГОВОРА У СИТУАЦИЈИ КАДА ПОСТОЈЕ ДВЕ ИЛИ ВИШЕ ПОНУДЕ СА ИСТОМ ПОНУЂЕНОМ ЦЕНОМ

Уколико две или више понуда имају исту понуђену цену, уговор ће се доделити понуђачу који је понудио краћи рок испоруке, у случају истог резервног критеријума најповољнији понуђач биће изабран путем жреба.

17. КОРИШЋЕЊЕ ПАТЕНТА И ОДГОВОРНОСТ ЗА ПОВРЕДУ ЗАШТИЋЕНИХ ПРАВА ИНТЕЛЕКТУАЛНЕ СВОЈИНЕ ТРЕЋИХ ЛИЦА

Накнаду за коришћење патената, као и одговорност за повреду заштићених права интелектуалне својине трећих лица сноси понуђач.

18. НАЧИН И РОК ЗА ПОДНОШЕЊЕ ПРИГОВОРА ЗА ЗАШТИТУ ПРАВА ПОНУЂАЧА СА ДЕТАЉНИМ УПУТСТВОМ О САДРЖИНИ ТОГ ПРИГОВОРА

Приговор на поступак набавке може да поднесе понуђач, односно свако заинтересовано лице, који има интерес за доделу уговора у конкретном поступку набавке и који је претрпео или би могао да претрпи штету због поступања наручиоца противно одредбама Правилника о уређењу поступка набавки у ПД Георад д.о.о Скупштина ПД "Георад" д.о.о. бира и разрешава Комисију за решавање по приговору понуђача (у даљем тексту: Комисија) која је самостална и независна и која обезбеђује заштиту права у поступцима набавки које се спроводе по одредбама Правилника о уређењу поступка набавки у ПД Георад д.о.о Приговор се подноси наручиоцу, а копија се истовремено доставља независној комисији за решавање по приговору понуђача у поступцима набавки (у даљем тексту: Независна комисија чл. 80 Правилника о уређењу поступка набавки у ПД Георад д.о.о. Приговор се доставља наручиоцу непосредно, електронском поштом на email.адресу наведену у конкурсној документацији факсом на број 012/246-095 или препорученом поштом са повратницом. Приговор се може поднети у току целог поступка набавке, против сваке радње наручиоца, осим уколико Правилником није другачије одређено. О поднетом Приговору наручилац обавештава све учеснике у поступку набавке, односно објављује обавештење о поднетом Приговору на својој интернет страници, најкасније у року од два дана од дана пријема захтева. Уколико се Приговором оспорава врста поступка, садржина позива за подношење понуда или конкурсне документације, Приговор ће се сматрати благовременим уколико је примљен најкасније пет дана пре истека рока за подношење понуда, у редовном поступку, односно три дана у поступку набавке мале вредности и рестриктивном поступку без обзира на начин достављања и уколико је подносилац захтева у складу са чл.66 Правилника о уређењу поступка набавки у ПД Георад д.о.о, указао наручиоцу на евентуалне недостатке и неправилности, а наручилац исте није отклонио. Приговор којим се оспоравају радње које наручилац предузме пре истека рока за подношење понуда, а након истека рока из претходног става, сматраће се благовременим уколико је поднет најкасније до истека рока за подношење понуда. После доношења одлуке о додели уговора, одлуке о закључењу оквирног споразума, одлуке о признавању квалификације и одлуке о обустави поступка, рок

за подношење приговора је седам дана од дана објављивања одлуке на Интернет страници наручиоца, а пет дана у поступку набавке мале вредности и доношења одлуке о додели уговора на основу оквирног споразума. Приговором се не могу оспоравати радње наручиоца предузете у поступку набавке ако су подносиоцу захтева били или могли бити познати разлози за његово подношење пре истека рока за подношење понуда, а подносилац захтева га није поднео пре истека тог рока. Ако је у истом поступку набавке поново поднет приговор од стране истог подносиоца захтева, у том приговору се не могу оспоравати радње наручиоца за које је подносилац приговора знао или могао знати приликом подношења претходног приговора. Приговор не задржава даље активности наручиоца у поступку набавке у складу са одредбама члана 83 правилника.

Приговор мора да садржи:

- 1) назив и адресу подносиоца приговора и лице за контакт;
- 2) назив и адресу наручиоца;
- 3) податке о набавци која је предмет приговора, односно о одлуци наручиоца;
- 4) повреде овог правилника којима се уређује поступак набавке;
- 5) чињенице и доказе којима се повреде доказују;
- 6) потпис подносиоца

19. ОБАВЕШТЕЊЕ О ЗАКЉУЧЕНОМ УГОВОРУ

Наручилац ће обавештење о закљученом Уговору о набавци објавити у року од 5 (пет) дана од дана закључења.

Наручилац ће Уговор о набавци доставити понуђачу којем је додељен уговор у року од осам дана од дана протеча рока за подношење приговора за заштиту права понуђача.

НАПОМЕНА: *Није дозвољено преправљање датих образаца у конкурсној документацији прецртавањем постојећих навода и уписивањем других навода, јер ће у суротном, такве понуде бити одбијене као неприхватљиве.*

(модел меничног писма за добро извршење посла)

МЕНИЧНО ПИСМО - ОВЛАШЋЕЊЕ - за добро извршење посла -

На основу Закона о меници („Сл. лист ФНРЈ“ бр. 104/46, „Сл. лист СФРЈ“ бр. 16/65, 54/70, 57/89 „Сл. лист СРЈ“ бр. 46/96 и „Сл. лист СЦГ“, бр. 1/2003 – Уставна повеља), Закона о платном промету („Сл. лист СРЈ“ број 3/02, 5/03 и „Сл. Гласник Републике Србије“ бр. 43/04, 62/06, 111/09, 31/11 и 139/14), Одлуке о облику, садржини и начину коришћења јединствених инструмената платног промета („Сл. гласник Републике Србије“ бр. 57/04, 82/04 и 98/13), Одлуке о начину вршења принудне наплате с рачуна клијента („Сл. гласник Републике Србије“ бр. 14/14 и 76/16) и Одлуке о ближним условима, садржини и начину вођења регистра меница и овлашћења („Сл. Гласник Републике Србије“ бр. 56/11, 80/15 и 76/16),

(Назив понуђача)

ПИБ: _____, матични број: _____, предаје 1 (једну) регистровану, бланко сопствену меницу и даје

МЕНИЧНО ОВЛАШЋЕЊЕ-ПИСМО за корисника бланко-сопствене менице

КОРИСНИК:

(Поверилац) Привредно друштво за геолошка истраживања и пројектовање „Георад“ доо, Цара Лазара бб, 12208 Дрмно, да депоновану бланко-сопствену меницу може предати Банци на наплату, на име гаранције за добро извршење посла по основу **уговора број** _____ од _____ односно _____ од _____ године и то на терет свих рачуна који су отворени код банке:

(назив банке и бр. рачуна понуђача)

На основу овог овлашћења Привредно друштво за геолошка истраживања и пројектовање „Георад“ доо, Цара Лазара бб, 12208 Дрмно може попунити меницу са клаузулом „без протеста, без трошкова“ на износ од _____ динара, _____ (словима: _____ динара), што представља **10%** од уговорене вредности без ПДВ – а, а у сврху финансијског обезбеђења за добро извршење посла по основу **уговора број** _____ од _____ / _____ од _____ године.

Издата бланко сопствена меница серијски број _____ може се поднети на наплату у року доспећа утврђеним у **уговору бр.** _____ од _____ године (заведен код Корисника-Повериоца) и бр. _____ од _____ године (заведен код дужника), т.ј. 13 (тринаест) месеци од обостраног потписивања **уговора**, с тим да евентуални продужетак рока извршења има за последицу и продужење рока важења менице и меничног овлашћења, за исти број дана за који ће бити продужен и рок за извршење.

Дужник се одриче права на: повлачење овог овлашћења; опозив овог овлашћења; стављање приговора на задужење по овом основу за наплату и сторнирање задужења по овом основу за наплату.

Меница је потписана од стране овлашћеног лица и оверена печатом, у складу са картоном депонованих потписа.

Прилог:

- 1 (једна) регистрована, потписана и оверена бланко сопствена меница: серијски број менице _____;
- оригинал захтева за регистрацију менице и
- копија картона депонованих потписа овлашћених лица за располагање средствима на рачунима.
- ОП образац

Место и датум

Понуђач

М.П.

Овлашћено лице

(Модел меничног овлашћења за отклањање недостатака у гарантном року)

МЕНИЧНО ПИСМО - ОВЛАШЋЕЊЕ **- за отклањање недостатака у гарантном року –**

На основу Закона о меници („Сл. лист ФНРЈ“ бр. 104/46, „Сл. лист СФРЈ“ бр. 16/65, 54/70, 57/89 „Сл. лист СРЈ“ бр. 46/96 и „Сл.лист СЦГ“, бр. 1/2003 – Уставна повеља), Закона о платном промету („Сл. лист СРЈ“ број 3/02, 5/03 и „Сл. Гласник Републике Србије“ бр. 43/04, 62/06,111/09, 31/11 и 139/14), Одлуке о облику, садржини и начину коришћења јединствених инструмената платног промета („Сл. гласник Републике Србије“ бр. 57/04 , 82/04 и 98/13), Одлуке о начину вршења принудне наплате с рачуна клијента („Сл. гласник Републике Србије“ бр. 14/14 и 76/16) и Одлуке о ближим условима, садржини и начину вођења регистра меница и овлашћења („Сл. Гласник Републике Србије“ бр. 56/11, 80/15 и 76/16),

(Назив понуђача)

ПИБ: _____, матични број: _____, предаје 1 (једну) регистровану, бланко сопствену меницу и даје

МЕНИЧНО ОВЛАШЋЕЊЕ-ПИСМО **за корисника бланко-сопствене менице**

КОРИСНИК:

(Поверилац) **Привредно друштво за геолошка истраживања и пројектовање „Георад“ доо, Цара Лазара бб, 12208 Дрмно**, да депоновану бланко-сопствену меницу може предати Банци на наплату, на име гаранције за отклањање недостатака у гарантном року по основу **Уговора број _____ од _____ односно _____ од _____** године и то на терет свих рачуна који су отворени код банке:

(назив банке и бр. рачуна понуђача)

На основу овог овлашћења **Привредно друштво за геолошка истраживања и пројектовање „Георад“ доо, Цара Лазара бб, 12208 Дрмно** може поунити меницу са клаузулом „без протеста, без трошкова“ на износ од _____ динара, _____ (словима: _____ *динара*), што представља **5%** од уговорене вредности без ПДВ – а, а у сврху финансијског обезбеђења за отклањање недостатака у гарантном року по основу **Уговора број _____ од _____ / _____ од _____** године.

Издата бланко сопствена меница серијски број _____ може се поднети на наплату у року доспећа утврђеним у **Уговору бр. _____ од _____** године (заведен код Корисника-Повериоца) и бр. _____ од _____ године (заведен код дужника), т.ј. 5 (пет) дана дуже од гарантног рока датог у понуди бр. _____, с тим да евентуални продужетак гарантног рока има за последицу и продужење рока важења менице и меничног овлашћења, за исти број дана за који ће бити продужен и гарантни рок.

Дужник се одриче права на: повлачење овог овлашћења; опозив овог овлашћења; стављање приговора на задужење по овом основу за наплату и сторнирање задужења по овом основу за наплату.

Меница је потписана од стране овлашћеног лица и оверена печатом, у складу са картоном депонованих потписа.

Прилог:

- 1 (једна) регистрована, потписана и оверена бланко сопствена меница:

серијски број менице _____;

- оригинал захтева за регистрацију менице и

- копија картона депонованих потписа овлашћених лица за располагање средствима на рачунима.

- ОП образац

Место и датум

Понуђач

М.П.

Овлашћено лице

VII ОБРАЗАЦ ПОНУДЕ

Образац. бр. 1

ОБРАЗАЦ ПОНУДЕ

Понуда бр. од године,

НАБАВКА РЕЗЕРВНИХ ДЕЛОВА ЗА БУШАЋЕ ГАРНИТУРЕ БА500

ОПШТИ ПОДАЦИ О ПОНУЂАЧУ

Назив понуђача:	
Адреса понуђача:	
Матични број понуђача:	
Порески идентификациони број понуђача (ПИБ):	
Име особе за контакт:	
Електронска адреса понуђача е-маил	
Телефон:	
Телефакс:	
Број рачуна понуђача и назив банке:	
Лице овлашћено за потписивање Уговора	

ПОНУДУ ПОДНОСИ:

А) САМОСТАЛНО
Б) КАО ЗАЈЕДНИЧКУ ПОНУДУ

Напомена: заокружити начин подношења понуде и уписати податке о свим учесницима заједничке понуде, уколико понуду подноси група понуђа

Образац. бр. 2

ПОДАЦИ О УЧЕСНИКУ У ЗАЈЕДНИЧКОЈ ПОНУДИ

1)	Назив учесника у заједничкој понуди:	
	Адреса:	
	Матични број:	
	Порески идентификациони број:	
	Име особе за контакт:	
2)	Назив учесника у заједничкој понуди:	
	Адреса:	
	Матични број:	
	Порески идентификациони број:	
	Име особе за контакт:	
3)	Назив учесника у заједничкој понуди:	
	Адреса:	
	Матични број:	
	Порески идентификациони број:	
	Име особе за контакт:	

Напомена:

Табелу „Подаци о учеснику у заједничкој понуди“ попуњавају само они понуђачи који подносе заједничку понуду, а уколико је број учесника у заједничкој понуди већи од броја места предвиђених у табели, потребно је да се наведени образац копира у довољном броју примерака, да се попуни и достави за сваког понуђача који је учесник у заједничкој понуди.

Предмет набавке – 061/2020	„НАБАВКА РЕЗЕРВНИХ ДЕЛОВА ЗА БУШАЋЕ ГАРНИТУРЕ БА500“
Укупна цена без ПДВ-адинара без ПДВ-а
Рок и начин плаћања	Плаћање се врши у року до 45 дана од дана пријема исправног рачуна са пратећом документацијом на архиву наручиоца.
Важност понудедана од дана отварања понуда. (<i>најмање 60 дана од дана отварања понуда</i>)
Рок испоруке	_____ дана од дана пријема захтева за испоруку/наруџбенице (<i>не дужи од 30 календарских дана од дана достављања наруџбенице</i>)
Гарантни рок	_____ месеци од дана испоруке , (<i>мин <u>12</u> месеци од дана испоруке предмета набавке</i>)
Место испоруке	ПД Георад, Цара Лазара бб, 12208 Дрмно

Датум

М.П.

Понуђач

Напомена:

- *Образац понуде понуђач мора да попуни, овери печатом и потпише, чиме потврђује да су тачни подаци који су у обрасцу понуде наведени.*
- *Уколико понуђачи подносе заједничку понуду, образац понуде потписују и печатом оверавају сви понуђачи из групе понуђача.*
- *Уколико понуђач у назачена поља упише рокове који су дужи од наведених, таква понуда ће се сматрати неприхватљивом*

Образац. бр. 4

2.
Образац структуре понуђене цене са упутством како да се попуни

Р. б	Назив	Јед. мере	Количина	Назив произвођача	Јединична цена без ПДВ-а	Укупна цена без ПДВ-а	Јединична цена са ПДВ-ом	Укупна цена са ПДВ-ом
1.	2.	3.	4.	5	6.	7.	8.	9.
1.	Редуктор са витлом	КОМ	2					
2.	Кућиште главе алуминијумско	КОМ	2					
3.	Кућиште главе челично	КОМ	1					
4.	Вретено	КОМ	1					
Укупно:								

**Наручилац може захтевати од понуђача да пре доношења одлуке изврши увид у понуђена добра која су предмет набавке.*

Датум

М. П.

Понуђач

УПУТСТВО ЗА ПОПУЊАВАЊЕ ОБРАСЦА СТРУКТУРЕ ЦЕНЕ:

- Понуђачи треба да попуне образац структуре цене тако што ће:
 - у колону 5 уписати назив произвођача за сваки тражени предмет набавке
 - у колону 6. уписати колико износи јединична цена без ПДВ-а за сваки тражени предмет набавке
 - у колону 7. уписати колико износи укупна цена без ПДВ-а за тражени сваки предмет набавке и то тако што ће помножити јединичну цену без ПДВ-а (наведену у колони 6.) са траженим количинама (које су наведене у колони 4.)
 - у колону 8. уписати колико износи јединична цена са ПДВ-ом у динарима за сваки тражени предмет набавке
 - у колони 9. уписати колико износи укупна цена са ПДВ-ом за сваки тражени предмет набавке и то тако што ће помножити јединичну цену са ПДВ-ом (наведену у колони 8.) са траженим количинама (које су наведене у колони 4.).
 - Трошкове припреме и подношења понуде сноси искључиво понуђач и не може тражити од
наручиоца накнаду трошкова

VIII МОДЕЛ УГОВОРА О НАБАВЦИ РЕЗЕРВНИХ ДЕЛОВА ЗА БУШАЋЕ ГАРНИТУРЕ БА500

Модел Уговора/Оквирног споразума представља основ за одређивање клаузула Уговора/Оквирног споразума који ће бити закључен са најповољнијим понуђачем. Исти ће бити модификован у складу са прихваћеном Понудом и у том смислу ће бити накнадно дорађене одређене клаузуле којима ће се регулисати тражени услови из позива за подношење понуде и Конкурсне документације. Уколико Понуђач наступа са групом понуђача у заједничкој понуди, Модел Уговора/Оквирног споразума попуњава и потписује овлашћени представник групе понуђача а у моделу морају бити наведени сви чланови из групе понуђача. Овај модел Уговора/Оквирног споразума је саставни део конкурсне документације, Понуђач попуњава у складу са својом понудом, оверава потписом, чиме потврђује да прихвата елементе из модела Уговора/Оквирног споразума.

УГОВОР – Набавка добара бр. Н 061/2020

Закључен између:

1. Привредног друштва „Георад“ д.о.о. Дрмно, са седиштем у Дрмну, ул. Цара Лазара бб, ПИБ 103406127, МБ 17577719, кога заступа законски заступник **директор др Миодраг Степановић**, (у даљем тексту **наручилац**)

и
2. _____ са седиштем у _____, ул. _____, ПИБ: _____, Матични број: _____, кога заступа _____, (у даљем тексту: **добављач**)

и
3. _____ са седиштем у _____, ул. _____, ПИБ: _____, Матични број: _____, кога заступа _____, (у даљем тексту: **члан/учесник у зај.понуди**)

За потребе овог уговора у даљем тексту уговорне стране.

Уговорне стране сагласно констатују:

Члан 1.

да наручилац, у складу са Правилником о уређивању поступка набавки у ПД „Георад“ д.о.о. бр. 337/2018 од 18.01.2018., на основу Мишљења Министарства рударства и енергетике, број 011-00-00150/2017-02 од 09.11.2017. године и Мишљења Управе за јавне набавке РС бр. 011-00-387/17 од 14.12.2017. године ПД "Георад" д.о.о. Дрмно није наручилац у смислу члана 2 Закона о јавним набавкама ("Службени гласник РС" број 124/2012, 14/2015 и 68/2015) и није у обавези да спроводи поступке јавних набавки, да је:

- спровео редован поступак набавке добара Н 061/2020- „Набавка резервних делова за бушаће гарнитуре БА500“ са циљем закључења уговора, који је објављен на интернет страници: www.georad.rs и конкурсне документације бр. 061/2020, набавка добара – „Набавка резервних делова за бушаће гарнитуре БА500“;

- да је Наручилац донео одлуку о закључењу Уговора зав.бр. ____ од __.__.____.године у складу са којом се закључује уговор између наручиоца и добављача;

- да је Добављач доставио понуду за набавку бр. ____ од __.__.____. године, са исказаним јединичним ценама која чини саставни део овог Уговора, (у даљем тексту: понуда).

Предмет уговора

Члан 2.

Предмет овог Уговора је набавка добара – „Набавка резервних делова за бушаће гарнитуре БА500“ (у даљем тексту: Добра), а према захтевима и условима наручиоца из конкурсне документације одређена по врсти, количини и техничким карактеристикама прихваћеном понудом Добављача бр. ____ од __.__.____. године, која је саставни део овог Уговора.

Вредност уговора

Члан 3.

3.1. Вредност предмета Уговора износи _____ динара.

Вредност обрачунатог пореза на додату вредност износи _____ динара, што укупно износи _____ динара.

3.2. У цену су урачунати сви трошкови везани за реализацију предмета Уговора, са паритетом испоручено у Франко магацин ПД Георад д.о.о. Дрмно, ул. Цара Лазара бб 12208 Дрмно.

3.3. Уговорена вредност је коначна и не може се мењати након закључења и у току реализације Уговора.

Начин плаћања

Члан 4.

4.1. Уговорне стране су сагласне да се плаћање по овом Уговору врши у року до 45 дана од дана пријема исправног рачуна са записником о примопредаји добара и пратећом документацијом на архиву наручиоца.

Отпремница и достављен рачун за извршену испоруку представљају основ за плаћање уговорене вредности.

4.2. Плаћање се врши на текући рачун добављача наведен у понуди.

Рок, начин и место испоруке

Члан 5.

5.1. Добављач се обавезује да испоручи добра у из члана 2. овог Уговора у свему под условима из позива за подношење понуда и прихваћене понуде у квалитету који је

прописан сертификатом квалитета и декларацијом произвођача. Документа која потврђују квалитет Добара отпремају се заједно са Добрима приликом испоруке.

5.2. Добављач се обавезује да испоручи Добра из предмета овог Уговора у року од _____ календарских дана од дана обостраног потписивања уговора и ступања уговора на снагу.

5.3. Место испоруке добара – Франко магацин ПД Георад д.о.о. Дрмно, ул. Цара Лазара бб 12208 Дрмно.

5.4. Заједно са Добрима, Добављач ће Наручиоцу доставити оригинале следећих докумената:

- отпремницу, сагласно количини испоручених добара у оригиналу, у једном примерку,

5.5. По извршеној испоруци Добара из предмета овог Уговора Добављач ће Наручиоцу доставити следећу документацију:

- Рачун сагласно вредности испоруке у оригиналу, у једном примерку са отпремницом сагласно количини испоручених добара у копији, у једном примерку.

5.6. Продавац гарантује за тачност документације и сагласан је да уколико се утврди да иста није тачна и да је тиме Наручиоцу причињена штета, на основу овог Уговора плати Наручиоцу штету коју је због тога имао.

Рекламација

Члан 6.

Уговорне стране су сагласне да наручилац има право на рекламацију на начин како је то предвиђено у конкурсној документацији, а добављач се обавезује да поступи по рекламацији наручиоца.

Уговорна казна

Члан 7.

7.1. Уколико Добављач не испоручи добра у уговореном року из члана 5.2 овог уговора, Наручиоцу може да наплати добављачу уговорну казну у висини од 0,5% од уговорене вредности из члана 3. Уговора, за сваки дан закашњења по истеку рока за испоруку. Износ укупно утврђене уговорне казне не може бити већи од 5% уговорене вредности из члана 3. Уговора.

7.2. Уговорне стране су сагласне да наручилац има право када добављач касни са испоруком добара да захтева и испуњење обавезе (испоруку добара) и уговорну казну, с тим што је наручилац дужан да без одлагања по пријему добара саопшти добављачу да задржава право на уговорну казну.

7.3. Наручилац има права да утврђени и обрачунати износ уговорне казне наплати достављањем књижног задужења.

7.4. Клаузула 7.1. се не примењује ако је закашњење у испоруци проузроковано неблаговременим преузимањем добара од стране Наручиоца и у случају немогућности испуњења уговора према Закону о облигационим односима.

7.5. Уколико Добављач касни са испоруком више од 10 (десет) календарских дана од дана истека уговореног рока за испоруку из члана 5.2, уговорне стране су сагласне да Наручилац има право да једнострано раскине уговор, достављањем писане изјаве добављачу о раскиду уговора, а уговор се сматра раскинутим са даном пријема писане изјаве о раскиду уговора од стране добављача.

Квалитет

Члан 8.

Добављач гарантује Наручиоцу да су Добра нова и оригинална, да су произведена у складу са стандардима одређеним понудом Добављача и техничком документацијом предметне набавке.

Квалитативни и квантитативни пријем

Члан 9.

9.1. Испоруци добара присуствују представници Добављача и Наручиоца. Представници наручиоца именују се решењем о формирању комисије за квалитативни и квалитативни пријем добара од стране зак. заступника, директора, том приликом сачињавају и потписују Записник о квалитативном и квантитативном пријему добара.

9.2. Уколико се приликом пријема Добра утврди су Добра која Добављач испоручује Наручиоцу има недостатке, тј. није сагласна уговореном квалитету, наручилац ће вратити добра добављачу, (неће је складиштити) о његовом трошку, а што ће бити констатовано записником. Добављач је дужан да изврши замену Добра која имају квалитативне недостатке најкасније у року од 15 (петнаест) календарских дана од дана сачињавања записника. Уколико у наведеном року Добављач не отклони недостатке констатоване Записником, уговорне стране су сагласне да Наручилац има право да не изврши исплату рекламираних добара или добараа која нису достављена, и једнострано раскине Уговор, достављањем писане изјаве о раскиду уговора, а уговор се сматра раскинутим са даном пријема писане изјаве од стране добављача. Добављач одговара према општим правилима о накнади штете настале повредом уговора.

9.3. Сматра се да је извршена адекватна испорука када представници Наручиоца именовани решењем о формирању комисије за примопредају добара од стране директора у месту испоруке изврше квалитативан и квантитативан пријем Добра, што се потврђује отпремницом коју потписују представници Наручиоца који су именовани решењем. Под квалитативним и квантитативним пријемом Добра подразумева се испорука Добра из члана 2. овог Уговора у целини, по спецификацији и количини из усвојене понуде, заједно са достављањем пратеће документације.

Гаранција

Члан 10.

10.1. Гарантни рок за испоручена Добра износи ___ месеци и почиње да тече од дана када је извршен квалитативни и квантитативни пријем добара као и потписивања записника о истом.

10.2. Када се утврди да испоручена Добра имају недостатке или не одговарају траженим техничким карактеристикама, Наручилац има право на рекламацију у току трајања гарантног рока, тако што ће у писаном облику доставити Добављачу Приговор на квалитет, а најкасније у року од 7 (седам) дана од дана сазнања за недостатак.

10.3. Добављач се обавезује да у гарантном року, о свом трошку отклони све евентуалне недостатке на испорученоим Добрима, под условима утврђеним у техничкој гаранцији и важећим законским прописима Републике Србије.

10.4. У случају потврђивања чињеница изложених у рекламационом акту Наручиоца, Добављач ће испоручити Добра у замену за рекламирану о свом трошку, најкасније 15 дана од дана повраћаја рекламираних Добара од стране Наручиоца.

10.5. Гарантни рок се продужава за време за које Добра, због недостатака у гарантном року, нијсу коришћена на начин за који је купљена и време проведено на отклањању недостатака на Добрима у гарантном року. На замењеним добрима тече нови гарантни рок, и износи 5 година од датума замене.

10.6. Сви трошкови који буду проузроковани Наручиоцу, а везани су за отклањање недостатака на Добрима која се испоручују Наручиоцу сагласно овом Уговору, у гарантном року, иду на терет Добављача.

Средства финансијског обезбеђења

Члан 11.

Продавац је сагласан да у корист Купца обезбеди меницу и менично овлашћење како следи:

11.1. Меница за добро извршење посла

Понуђач којем буде додељен уговор, дужан је да приликом потписивања уговора, на име средства финансијског обезбеђења, достави уредно потписану и регистровану сопствену бланко меницу, без жираната у корист Наручиоца, са меничним овлашћењем за попуњу у висини од 10% од укупне вредности уговора, са клаузулом „без протеста“ и „по виђењу“ на име доброг извршења посла, картон депонованих потписа и ОП образац (лице овлашћено за заступање понуђача). Меница мора бити евидентирана у Регистру меница и овлашћења Народне банке Србије. Меница мора бити оверена печатом и потписана од стране лица овлашћеног за заступање, а уз исту мора бити достављено попуњено и оверено менично овлашћење – писмо, са назначеним износом од 10% од укупне вредности уговора. Уз меницу мора бити достављена копија картона депонованих потписа који је издатог од стране пословне банке коју понуђач наводи у меничном овлашћењу – писму, и ОП образац (лице овлашћено за заступање понуђача). Меница за добро извршење посла мора да важи још 30 (тридесет) дана дуже од дана важења уговора. Овлашћење за попуњавање

менице мора бити потписано и оверено, сагласно Закону о платном промету („Службени лист СРЈ“, бр. 3/02 и 5/03 и „Службени гласник РС“, бр. 43/04 и 62/06, 111/09 и 31/11). Уколико изабрани понуђач не достави тражено средство обезбеђења, уговор неће ступити на снагу.

11.2. Меница за отклањање грешака у гарантном року

Понуђач се обавезује да ће у тренутку испоруке предмета набавке предати сопствену бланко меницу, која мора бити евидентирана у Регистру меница и овлашћења Народне банке Србије. Меница мора бити оверена печатом потписана од стране овлашћеног лица за заступање, а уз исту мора бити достављено менично писмо-овлашћење, са назначеним износом од 5% од укупне вредности понуде без ПДВ-а и клаузулама: безусловна и платива на први позив. Уз меницу мора бити достављена копија картона депонованих потписа који је издат од стране пословне банке коју понуђач наводи у меничном овлашћењу. Рок важења меница мора бити дужи 5 дана од гарантног рока. Наручилац ће уновчити меницу уколико понуђач не изврши уклањање грешака у гарантном року.

Члан 12.

Стране у уговору су сагласне да Добављач нема право да неко од својих права и обавеза из овог уговора уступи, прода нити заложити трећем лицу без претходне писане сагласности Наручиоца

Раскид уговора

Члан 13.

Уговорне стране су сагласне да се овај уговор може споразумно раскинути ако наступе посебне околности које онемогућавају нормално извршавање Уговорних обавеза.

Овај уговор се може раскинути на оправдани захтев Наручиоца.

Наручилац може раскинути овај уговор достављањем писане изјаве добављачу о раскиду уговора препорученом пошиљком на адресу седишта наведеној у понуди добављача и то у случајевима:

- ако се Добављач не придржава својих обавеза из овог Уговора;
- злоупотребе и преварног поступања Добављача (нпр. фактурисање добара која су предмет овог уговора по ценама изнад цена из понуде);
- Као и у случајевима наведеним у члану 7.5. и члану 9.2. овог уговора.

Уговорне су сагласне да у случају једностраног раскида уговора од стране Наручиоца, добављач је дужан да наручиоцу надокнади штету и изгубљену добит.

Уколико Комисија Наручиоца при испоруци утврди да испоручено добро не одговара понуђеном, а Добављач не изврши замену рекламираног добара у предвиђеном року, Наручилац задржава право да уз активацију средства финансијског обезбеђења за добро извршење посла, раскине уговор и исти закључи са првим следећим понуђачем на ранг листи прихватљивих понуда, како би обезбедио несметано функционисање.

Добављач је потписивањем овог Уговора са овом могућношћу унапред упознат и прихвата је, те се одриче постављања било каквог одштетног захтева према Наручиоцу.

Решавање спорова

Члан 14.

15.1. Све спорове настале поводом извршења овог Уговора Уговорне стране ће решавати споразумно.

15.2. Уколико спорови не буду решени споразумно, уговара се надлежност стварно надлежног суда у Пожаревцу.

Члан 15.

Стране у уговору су сагласне да Добављач нема право да неко од својих права и обавеза из овог уговора уступи, прода нити заложити трећем лицу (Банкама, Инвест.фондовима,...итд) без претходне писане сагласности Наручиоца.

Добављач је потписивањем овог уговора са овом могућношћу унапред упознат и прихвата је, те се одриче постављања било каквог одштетног захтева према Наручиоцу.

Прелазне и завршне одредбе

Члан 16.

16.1. Овај уговор се сматра закљученим и ступа на снагу када се кумулативно испуне два услова:

- на дан када су га потписали овлашћени заступници обе стране уговора, а ако га овлашћени заступници нису потписали на исти дан, споразум се сматра закљученим на дан потписа по временском редоследу, и
- када Добављач достави средство обезбеђења-меницу за добро извршење посла.

Саставни део овог уговора чине:

- прилог – Понуда Добављача са јединичним ценама бр. ____ од _____.2020. године.
- конкурсна документација за набавку бр. Н 061/2020 „Набавка резервних делова за бушаће гарнитуре БА500 – поновљени поступак“

Члан 17.

Овај уговор је закључен у 3 (три) истоветна примерка од којих 2 (два) припадају Наручиоцу, а 1 (један) Добављачу из овог уговора.

Уговорне сагласно изјављују да су овај уговор прочитале, разумеле и да одредбе уговора у свему представљају израз њихове стварне воље.

ДОБАВЉАЧ

НАРУЧИЛАЦ

ПД „Георад“ д.о.о. Дрмно

Директор

Директор
др Миодраг Степановић

IX ОБРАСЦИ ИЗЈАВЕ

(ОБРАЗАЦ 5)

ОБРАЗАЦ ИЗЈАВЕ О НЕЗАВИСНОЈ ПОНУДИ

У складу са чланом 14. Правилника о уређењу поступка набавки у ПД Георад д.о.о .

(Назив понуђача)

даје:

ИЗЈАВУ

О НЕЗАВИСНОЈ ПОНУДИ

Под пуном материјалном и кривичном одговорношћу потврђујем да сам понуду у поступку набавке....., бр , поднео независно, без договора са другим понуђачима или заинтересованим лицима.

Датум:

М.П.

Потпис понуђача

Напомена: у случају постојања основане сумње у истинитост изјаве о независној понуди, наручулац ће одмах обавестити организацију надлежну за заштиту конкуренције. Повреда конкуренције представља негативну референцу, у смислу члана 71. Правилника о уређењу поступка набавки у ПД Георад д.о.о .

Уколико понуду подноси група понуђача, Изјава мора бити потписана од стране овлашћеног лица сваког понуђача из групе понуђача и оверена печатом

**ОБРАЗАЦ ИЗЈАВЕ ПОНУЂАЧА ДА МОЖЕ ПОНУДИТИ И ИСПОРУЧИТИ
ПРЕДМЕТ НАБАВКЕ У ЗАХТЕВАНОМ РОКУ**

Под пуном материјалном и кривичном одговорношћу, као заступник понуђача,
дајем следећу

ИЗЈАВУ

Да понуђач _____ у поступку
набавке.....
број, може понудити и испоручити предмет набавке у захтеваном
року у складу са датом понудом.

Место: _____

Датум: _____

М.П.

Понуђач:

***Напомена: Уколико понуду подноси група понуђача, Изјава мора бити потписана
од стране овлашћеног лица сваког понуђача из групе понуђача и оверена печатом***

**ОБРАЗАЦ ИЗЈАВЕ ПОНУЂАЧА ЈЕ УПОЗНАТ СА ОДРЕДБАМА
ПРАВИЛНИКА О УРЕЂИВАЊУ ПОСТУПКА НАБАВКЕ У ПД Георад
доо**

Под пуном материјалном и кривичном одговорношћу, као заступник понуђача,
дајем следећу

ИЗЈАВУ

Понуђач _____ је у потпуности
је упознат са одредбама Правилника о уређивању поступка набавке у ПД
Георад д.о.о.

Место: _____

Понуђач:

Датум: _____

М.П.

***Напомена: Уколико понуду подноси група понуђача, Изјава мора бити потписана
од стране овлашћеног лица сваког понуђача из групе понуђача и оверена печатом***

(ОБРАЗАЦ 8)

ОБРАЗАЦ ИЗЈАВЕ ПОНУЂАЧА О ПОШТОВАЊУ ПРОПИСА

Под пуном материјалном и кривичном одговорношћу, као заступник понуђача, дајем следећу

ИЗЈАВУ

Да је понуђач _____ при састављању своје понуде у поступку набавке добара бр. 061/2020 „Набавка резервних делова за бушаће гарнитуре БА500“ поштовао обавезе које произлазе из важећих прописа о заштити на раду, запошљавању и условима рада и заштити животне средине.

Датум:

Понуђач:

М.П.

Напомена: Уколико понуду подноси група понуђача, Изјава мора бити потписана од стране овлашћеног лица сваког понуђача из групе понуђача и оверена печатом. У том случају образац копирати у довољном броју примерака.